

xiaomi Robot Vacuum E10 Naudojimo instrukcija .01

Robot Vacuum E10 lietotāja rokasgrāmata .12

Robottolmuimeja E10 kasutusjuhend . 23



Saugos instrukcijos

Prieš naudojant atidžiai perskaitykite šią instrukciją ir išsaugokite ją ateičiai.

Šis gaminys skirtas tik valyti grindis namų aplinkoje. Nenaudokite jo lauke, ten kur nėra grindų dangos arba komercinėje ar pramoninėje aplinkoje.

Naudojimo apribojimai

- Šią įrangą gali naudoti 8 metų vaikai ar vyresni bei asmenys su ribotais fiziniais, jutimaisiais ar protiniais gabumais bei neturintys patirties ar žinių, jei jie prižiūrimi ar yra supažindinti kaip saugiai naudoti įrangą ir supranta galimus pavojus. Vaikams draudžiama žaisti šiuo prietaisu. Prietaiso valymo ir techninio aptarnavimo darbus draudžiama atlikti neprižiūrimiems vaikams.
- Šiame prietaise yra baterija, kurią gali pakeisti tik patyrę asmenys.
- Laikykite valantį šepetėlį vaikams nepasiekiamoje vietoje.
- Plaukus, laisvus drabužius, pirštus ir visas kūno dalis laikykite atokiau nuo angų ir judančių dalių.
- Nenaudokite roboto–siurblio degioms medžiagoms valyti.
- Prieš valydami arba atlikdami techninę priežiūrą įsitinkite, kad robotas išjungtas, o automatinio ištuštinimo stotelė atjungta.

- Šis robotas–siurblys skirtas tik valyti grindis namų aplinkoje. Nenaudokite jo lauke, pavyzdžiui, ant atviro balkono ar ant paviršiaus, kuris nėra grindys, pavyzdžiui, sofa, arba komercinėje ar pramoninėje aplinkoje.
- Nenaudokite roboto siurblio aukščiau žemės paviršiaus pakabintoje vietoje, pavyzdžiui, palėpėje, atviraime balkone ar ant baldų paviršiaus, išskyrus atvejus kai yra apsauginis barjeras.
- Nenaudokite roboto siurblio, kai aplinkos temperatūra aukštesnė nei 35 °C arba žemesnė nei 0 °C, arba ant grindų, ant kurių yra skysčių ar lipnių medžiagų.
- Prieš naudodami robotą–siurblij, pakelkite visus laidus nuo grindų, kad siurblys valydamas už jų nekliūtų.
- Nuo grindų paimekite visus trapius ar palaidus daiktus, tokius kaip vazos ar plastikiniai maišeliai, kad robotas–siurblys neužsikimštų ar atsitrenkdamas į daiktus jų nepažeistų.
- Nestatykite vaikų, naminių gyvūnėlių ar kitų daiktų ant roboto siurblio nei pastarajam judant, nei nejudant.
- Nenaudokite roboto–siurblio valant kilimus.
- Neleiskite robotui–siurbliui įtraukti kietų ar aštrių daiktų, tokių kaip – statybinės medžiagos, stiklas ar vinys.
- Nepurškite jokio skysčio į robotą–siurblij (prieš įstatydami dulkių rezervuarą du–vienne įsitikinkite, kad jis visiškai sausas).

- Nelaikykite apversto roboto–siurblio.
- Šį gaminį naudokite tik taip, kaip nurodyta naudojimo instrukcijoje. Naudotojai yra atsakingi už bet kokius nuostolius ar žalą, atsiradusius dėl netinkamo šio gaminio naudojimo.
- Išsamią elektroninę naudojimo instrukciją rasite www.mi.com/global/service/userguide

Baterijos ir įkrovimas

- ĮSPĖJIMAS: Naudokite tik su įranga tiekiamas dalis.
- Naudokite tik su < BLJ15W200060P-VA > arba < AY24CA-AF2000602-EU > maitinimo bloku.
- Nebandykite patys ardyti, taisyti ar modifikuoti baterijos ar įkrovimo stotelės.
- Nestatykite įkrovimo stotelės arti šilumos šaltinio.
- Nevalykite įkrovimo stotelės kontaktų šlapiomis rankomis ir nešluostykite šlapią šluoste.
- Jei robotas–siurblys bus ilgai nenaudojamas, pilnai įkraukite, išjunkite ir laikykite vėsioje bei sausoje vietoje. Vengdami gilaus akumuliatoriaus iškrovimo, robotą–siurblių įkraukite bent kartą per 3 mėnesius.

- Ličio jonų baterijoje yra aplinkai pavojingų medžiagų. Prieš išmesdami robotą–siurbį, pirmiausia išimkite akumuliatorių, tada išmeskite arba perdirbkite pagal vietinius šalies ar regiono, kuriame jis naudojamas, įstatymus ir reglamentus.
- Išimant bateriją iš gaminio, geriau bateriją išsekvoti ir įsitikinti, kad gaminys yra atjungtas nuo elektros tiekimo.
 - 1). Išsukite varžtą apačioje ir nuimkite dangtelį.
 - 2). Atjunkite baterijos jungtį ir išimkite bateriją. Siekiant išvengti sužeidimų, nepažeiskite baterijos korpuso.
 - 3). Pristatykite bateriją į profesionalią perdirbimo organizaciją.

Gaminio apžvalga

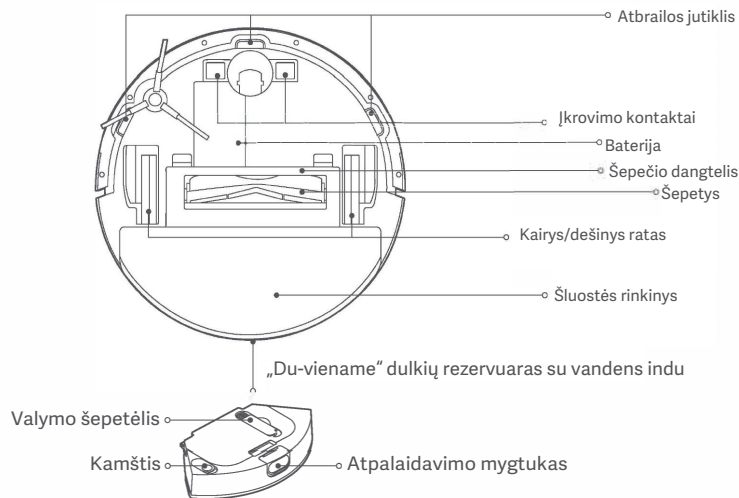
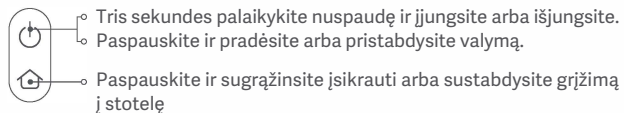
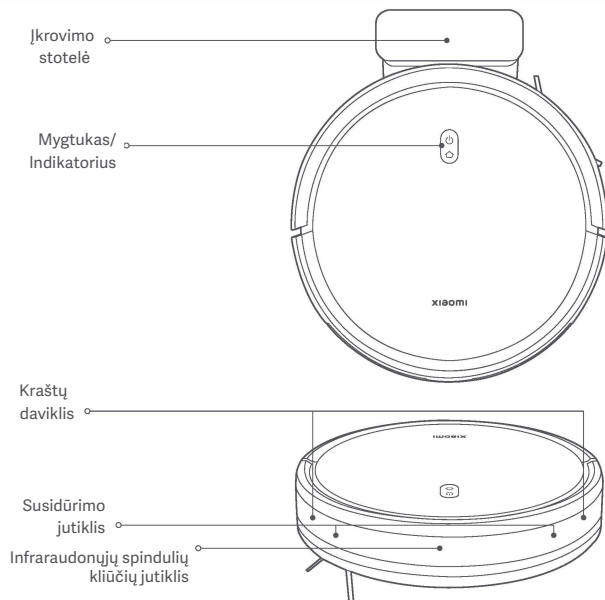

Indikatoriaus būsenos aprašymas

Šviečia baltai	Įjungtas/veikia normaliai/įkrovimas baigtas/budėjimo režimas
Pulsavimas baltai	Įkraunama (baterijos lygis <20%)/Įjungtama
Mirksėjimas baltai	Grįžtama įsikrauti/atnaujijama programinė įranga/prijungiama prie tinklo
Užgesęs	Išjungta/miego režime
Šviečia geltonai	Atjungta nuo „Wi-Fi“
Mirksi geltonai	„Wi-Fi“ atstatymas/Klaida
Pulsuoja geltonai	Įkraunama (baterijos lygis <20%)

Prieš naudojimą

Išėmimas ir surinkimas

- Nuimkite apsaugines juosteles nuo abiejų roboto–siurblio pusių.
- Išimkite šoninį šepetį ir įstatykite jį, kaip nurodyta paveikslėlyje. Išgirdus spragtelėjimą – šoninis šepetys įstatytas tinkamai.

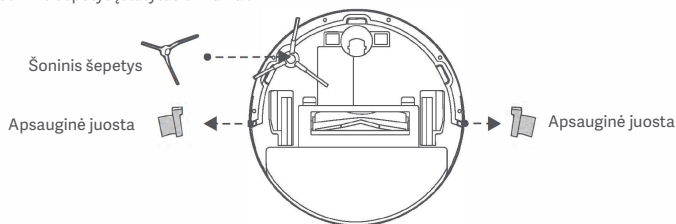

Įkrovimas

Nuimkite apsauginę juostą nuo įkrovimo stotelės. Padėkite įkrovimo stotelę grindų lygyje prie sienos ir prijunkite prie elektros tinklo. Tada padėkite robotą–siurblių į įkrovimo stotelę įsikrauti.

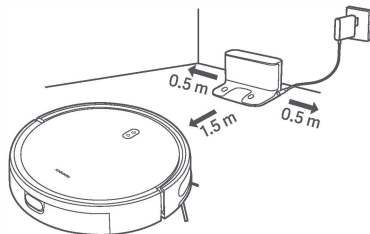

ĮSPĖJIMAI:

- Nestatykite įkrovimo stotelės nuo tiesioginių saulės spindulių neapsaugotoje vietoje.
- Įsitikinkite, kad nėra daiktų 0,5 m atstumu kairėje ir dešinėje pusėse bei 1,5 m atstumu prieš įkrovimo stotelę.
- Prieš naudojant robotą–siurblių pirmą kartą, rekomenduojama pilnai įkrauti bateriją. Taip bus išlaikytas optimalus baterijos veikimas ir maksimaliai padidintas jos tarnavimo laikas.
- Robotas–siurblys įsijungs savaime, kai bus įkrovimo stotelėje ir negalės būti išjungtas, kol bus įkraunamas.

Prisijungimas naudojant „Mi Home“/„Xiaomi Home“ programėlę

Šis gaminytis veikia su „Mi Home“/„Xiaomi Home“ programėle*. Naudokite „Mi Home“/„Xiaomi Home“ programėlę jūsų įrenginiui valdyti ir sąveikauti su kitais išmaniaisiais namų prietaisais.

Nuskaitykite QR kodą ir atsisiųskite bei įdiekite programėlę. Jei programėlė jau įdiegta, būsite nukreipti į prisijungimo puslapį. Arba parsisiųskite ir įdiekite programėlę ieškodami „Mi Home“/„Xiaomi Home“ programėlių parduotuvėje.



8C8BA4EF



Atvertike „Mi Home“/„Xiaomi Home“ programėlę, viršutiniame dešiniajame kampe palieskite „+“ ir pridėkite prietaisą vadovaudamiesi instrukcijomis.

* Ši programėlė Europoje vadinama „Xiaomi Home“ (išskyrus Rusiją). Jūsų prietaiso rodomas rodomas programėlės pavadinimas turėtų būti laikomas numatytoju.



Pastabos:

- Programėlės versija gali būti atnaujinta. Vadovaukitės naudojamos programėlės versijos instrukcijomis.
- Jei roboto–siurblio QR kodo nuskaityti nepavyksta, jį pridėti galite ieškodami jo pavadinimo.
- Jungdami robotą–siurblių prie „Mi Home“/„Xiaomi Home“ programėlės naudojant „iOS“ prietaisą, vadovaukitės programėlėje pateiktomis instrukcijomis ir prisijungsite prie roboto–siurblio interneto prieigos taško „xiaomi.vacuum.b112_mibtxxx“.

„Wi-Fi“ nustatymas iš naujo

Kol įjungtas robotas–siurblys, septynias sekundes palaikykite nuspaudę  ir  mygtukus. „Wi-Fi“ sėkmingai atstatytas, kai išgirsite raginimą balsu.

Sistemos atstatymas

Penkias sekundes laikykite nuspaužtą  mygtuką, kol išgirsite „pyptelėjimą“. Tada dar penkias sekundes laikykite nuspaudę  mygtuką, kol išgirsite raginimą balsu. Robotas–siurblys paleidžiamas iš naujo, o nustatymai, pvz., suplanuotas valymas ir „Wi-Fi“, atkuriami pagal gamyklinius numatytuosius nustatymus.

Kaip naudoti

Pradėkite siurbti ir valyti

1. Laikydami nuspaustą atpalaidavimo mygtuką išimsite dulkių talpą su vandens indu. Atkimškite kamštį, pripilkite indą švarių vandeniu ir vėl užkimškite. Įstatykite „du–viename“ dulkių talpą su vandens indu į robotą–siurbį, kol jis užsifiksuos savo vietoje.

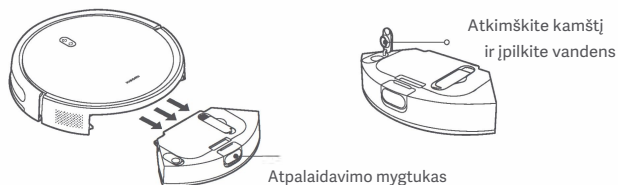

ĮSPĖJIMAI:

- Prieš įpilant vandens išimkite dulkių talpą su vandens indu. Negalima įpilti tokių skysčių kaip karštas vanduo, ploviklis ar dezinfekavimo priemonė, nes šie gali sugadinti robotą–siurbį.
- Dėl gamybos bandymų dulkių talpa su vandens indu gali turėti vandens dėmių. Tai normalu.

2. Prieš naudodami siurbimo ir valymo funkciją, sudrėkinkite šluostę ir išgręžkite. Tada uždėkite ant šluostės laikiklio. Įstatykite šluostės rinkinį į dulkių talpą su vandens indu, kaip parodyta.

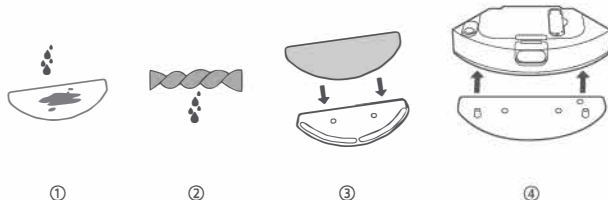

3. Įstatykite dulkių talpą su vandens indu į robotą–siurbį. Paspauskite  mygtuką ir pradės siurbti bei valyti.

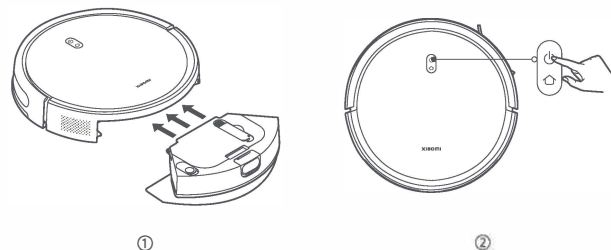

PERSPĖJIMAS: Baigus valyti laikui nuimkite dulkių talpą su vandens indu ir išpilkite likusį vandenį. Tada išplaukite ir išdžiovinkite šluostę. Taip išvengsite blogo kvapo ir pelėsio.

Jei reikia tik siurbimo funkcijos, nuimkite šluostės rinkinį.

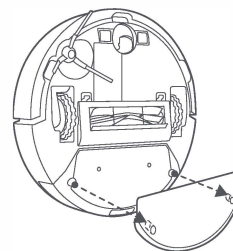

Ištraukite šluostės rinkinį, kaip parodyta

Laikinas sustabdymas

Robotui–siurbliui veikiant paspauskite bet kurį mygtuką ir jį pristabdysite.



Paspauskite  mygtuką ir pradėsite valymą.

Pastaba: Robotas–siurblys pereis į miego režimą po to, kai jis bus pristabdytas arba budėjimo režimu išbus penkias minutes. Norėdami pažadinti paspauskite bet kurį mygtuką.

Vandens įpylimas arba šluostės rinkinio valymas

Kai robotas–siurblys veikia, pirmiausia jį pristabdykite, tada išimkite dulkių talpą su vandens indu ir įpilkite vandens arba išplaukite šluostę. Tada vėl įstatykite dulkių talpą su vandens indu ir pratęskite užduotį paspausdami  mygtuką.

Grįžimas į stotelę ir įsikrovimas

Kai veikia robotas–siurblys, paspauskite  mygtuką ir pristabdysite užduotį. Dar kartą paspauskite  mygtuką ir nusiųsite robotą–siurblijį į stotelę įsikrauti. Kai robotas–siurblys veikia budėjimo režimu ir nėra prijungtas prie įkrovimo stotelės, paspauskite  mygtuką ir nusiųsite robotą–siurblijį į stotelę įsikrauti. Užbaigus užduotį arba pasiekus žemą baterijos įkrovos lygį robotas–siurblys automatiškai grįš į įkrovimo stotelę.

Netrukdyimo režimas

Veikiant netrukdyimo (DND) režimu, robotas–siurblys neatlieka suplanuotų valymo priemonių, o indikatorius išsijungia po vienos įsikrovimo minutės. Netrukdyimo funkciją galima įjungti arba išjungti programėlėje.

Pastaba: Daugiau funkcijų rasite programėlėje.

Pastaba: Pirmą kartą naudojant robotą–siurblijį rekomenduojama sekti robotą–siurblijį ir pašalinti visas klūtis ant žemės. Jei robotas–siurblys gali įstrigti arba subraižyti baldų paviršius kai kuriose vietose, galite nustatyti fizinius barjerus, kad robotas–siurblys negalėtų patekti į tas vietas.

Priežiūra ir aptarnavimas

Šepetys ir šoninis šepetys

1. Išimkite šoninį šepetį.
2. Nuimkite šepetio dangtelį, išimkite šepetį ir šepetio guolį.
3. Pagrindinį šepetį valykite valymo šepetėliu.

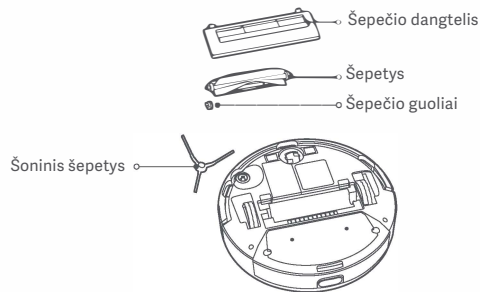

Šepetio valymas



Pastabos:

- Norėdami valyti ir prižiūrėti dulkių skyrių su vandens indu bei šluostės rinkiniu žr. etiketes ant indo ir šluostės laikiklio.
- Rekomenduojama valyti jutiklius ir įkrovimo kontaktus kas tris mėnesius švelnia šluoste.
- Norėdami užtikrinti optimalų valymo efektą, žr. priedų keitimo lentelę.

Komponentai	Aptarnavimo dažnumas	Keitimo dažnis
Šoninis šepetys	Kas dvi savaites	Kas 3–6 mėnesius
Šepetys	Kas savaitę	Kas 6–12 mėnesių
Filtras	Kas savaitę	Kas 3–6 mėnesius
Šepetio dangtelis	/	Kas 3–6 mėnesius (arba susidėvėjus)
Šluostės padas	Po kiekvieno naudojimo	Kas 3-6 mėnesius (arba susidėvėjus)

Specifikacijos

Robotas–siurblys

Pavadinimas	Robotic Vacuum Cleaner
Modelis	8112
Nominali įtampa	14,4V ===
Nominali galia įkraunant	35 W
Įtampa	20V ===
Daikto matmenys	φ325 x 80 mm
Baterijos talpa	2 500 mAh (vardinė talpa) 2 600 mAh (nominali talpa)
Svoris neto	3,2 kg
Belaidės jungtys	Wi-Fi IEEE 802.11b/g/n 2,4 GHz Bluetooth 4.2
Veikimo dažnis	2 412–2 472 MHz
Maksimali išvesties galia	< 20 dBm

Įprastomis sąlygomis šis prietaisas turi būti laikomas ne mažesniu kaip 20 cm atstumu nuo antenos ir naudotojo kūno.

Įkrovimo stotelė

Modelis	CDZB112
Nominali įvestis	20V === 0,6 A
Nominali išvestis	20V === 0,6 A
Įrenginio matmenys	146 x 122 x 87,5 mm

Energijos tiekimas

Gamintojas	Zhongshan Baolijin Electronic Co., Ltd.
Modelis	BLJ15W200060P-VA
Įvestis	100–240 V–50/60 Hz 0,5 A
Išėjimas	20,0V === 0,6 A 12,0W
Vidutinis aktyvus efektyvumas	82,96 %
Efektyvumas, esant mažai apkrovai (10 %)	60%
Energijos suvartojimas be apkrovos	0,10 W

Energijos tiekimas

Gamintojas	Dongguan Aoyuan Electronics Technology Co., Ltd.
Modelis	AY24CA-AF2000602-EU
Įvestis	100-240V- 5 0/60 Hz 0,8 A
Išėjimas	20,0V === 0,6 A 12,0W
Vidutinis aktyvus efektyvumas	82,96%
Efektyvumas, esant mažai apkrovai (10 %)	72,96%
Energijos suvartojimas be apkrovos	0,10W

* Šis produktas yra suderinamas su dviejų tipų maitinimo šaltiniais, kurie abu atitinka produktų standartų reikalavimus. Į paketą įtrauktas maitinimo šaltinis, kurio modelis yra BLJ15W200060P-VA arba AY24CA-AF2000602-ES. Siunčiama atsitiktinai.

Norminių reikalavimų atitikties informacija

ES Atitikties Deklaracija



Šiuo „Xiaomi Communications Co., Ltd.“ patvirtina, kad radijo įrangos tipas B112 suderintas su 2014/53/ES direktyva. Visą ES atitikties deklaracijos tekstą galima rasti internete adresu: <http://www.mi.com/en/service/support/declaration.html>

EEJA informacija dėl utilizavimo ir perdirbimo



Visi šiuo simboliu pažymėti gaminiai yra elektros ir elektroninės įrangos atliekos (EEJA, kaip nurodyta Direktyvoje 2012/19/ES), kurios negali būti maišomos su nerūšiuotomis buitinėmis atliekomis. Vietoje to turėtumėte apsaugoti žmonių sveikatą ir aplinką, atiduodami savo atliekas į tam skirtą elektros ir elektroninės įrangos atliekų surinkimo punktą, kurį paskyrė vyriausybė arba vietos valdžios institucijos. Tinkamas šalinimas ir perdirbimas padeda išvengti galimo neigiamo poveikio aplinkai ir žmonių sveikatai. Norėdami gauti daugiau informacijos apie tokių surinkimo taškų vietą ir sąlygas, susisiekite su montuotoju arba vietos valdžios institucijomis.

GARANTIJOS PRANEŠIMAS

ŠI GARANTIJA SUTEIKIA JUMS TAM TIKRAS TEISES, TAIP PAT GALITE TURĖTI KITŲ TEISIŲ, KURIAS JUMS SUTEIKIA JŪSŲ ŠALIES, REGIONO AR VALSTYBĖS ĮSTATYMAI. KAI KURIOSE ŠALYSE, REGIONUOSE AR VALSTYBĖSE VARTOTOJŲ TEISIŲ ĮSTATYMAS GALI SUTEIKTI MINIMALŲ GARANTINĮ LAIKOTARPĮ. „XIAOMI“, KITU NEI ĮSTATYMO LEIDŽIAMAS BŪDU, NEIŠSKIRIA, NERIBOJA AR NESUSTABDO KITŲ JŪSŲ TEISIŲ, KURIAS GALITE TURĖTI. SIEKIANČI PILNAI SUPRASTI SAVO TURIMAS TEISES, REKOMENDUOJAME IŠSINAGRINĖTI SAVO ŠALIES, REGIONO AR VALSTYBĖS ĮSTATYMUS.

1. RIBOTA GAMINIO GARANTIJA

„XIAOMI“ garantuoja, kad garantiniu laikotarpiu gaminiuose nebus jokių medžiagų ir gamybos defektų, gaminius įprastai naudojant pagal atitinkamą gaminio naudojimo instrukciją.

Teisinių garantijų trukmė ir sąlygos numatyti atitinkamais vietos įstatymais. Norėdami gauti daugiau informacijos apie vartotojų garantijų pranašumus, apsilankykite oficialioje Xiaomi svetainėje internete adresu <https://www.mi.com/en/service/warranty>.

Pirminiam pirkėjui „Xiaomi“ garantuoja, kad „Xiaomi“ gaminyje nebus minėtų medžiagų ir gamybos defektų įprastai naudojant gaminį aukščiau minėtą laikotarpį. „Xiaomi“ negarantuoja, kad gaminsys veiks be pertrūkių ar sutrikimų. „Xiaomi“ neprisiima atsakomybės už nuostolius atsiradusius dėl gaminio naudojimo nesilaikant su gaminio naudojimu susijusių instrukcijų.

2. SPRENDIMO PRIEMONĖS

Jei garantinio laikotarpio metu bus nustatytas įrenginio gedimas ir „Xiaomi“ gaus pagrįstą skundą, „Xiaomi“ arba (1) nemokamai sutaisys prietaisą, arba (2) pakeis įrenginį, arba (3) grąžins už įrenginį sumokėtus pinigus išskyrus galimas transportavimo išlaidas.

3. Norėdami pasinaudoti garantiniu aptarnavimu, „Xiaomi“ nurodytu adresu turite pristatyti gaminį jo originalioje pakuotėje arba panašioje pakuotėje su sąlyga, kad ji užtikrina toki patį gaminio apsaugos lygį. Išskyrus tuos atvejus, kai tai draudžia galiojantys įstatymai, „Xiaomi“ gali reikalauti, kad prieš gaudami garantinį aptarnavimą pateiktumėte įsigijimą patvirtinančius dokumentus ir (arba) atitiktumėte registracijos reikalavimus.

4. IŠIMTYS IR APRIBOJIMAI

Jei „Xiaomi“ nenurodo kitaip, ši ribota garantija taikoma tik gaminiui, pagamintam „Xiaomi“ ar „Xiaomi“ užsakymu ir kurį galima atpažinti pagal prekės ženklus, prekės pavadinimą arba „Xiaomi“ ar „Mi“ logotipą.

Ši ribota garantija netaikoma gedimams atsiradusiems dėl (a) stichijos ar nenugalimos jėgos veikimo, pvz., žaibo, tornado, potvynio, gaisro ar kitų išorinių veiksmy; (b) neatsargumo; (c) naudojimo komerciniais tikslais; (d) bet kurios gaminio dalies keitimo ar modifikavimo; (e) gedimams atsiradusiems dėl naudojimo su ne „Xiaomi“ gaminiais; (f) sugadinimams atsiradusiems dėl grubaus elgesio ar netinkamo naudojimo; (g) sugadinimams atsiradusiems dėl naudojimo ne pagal paskirtį arba netinkamos elektros tinklo įtampas; arba (h) sugadinimams atsiradusiems dėl aptarnavimo (įskaitant tobulinimą ir funkcijų plėtrą), atlikto ne „Xiaomi“ atstovo.

Jūs esate atsakingi už duomenų, programinės įrangos ar kitos medžiagos, kurią galbūt saugojote ar išsaugojote gaminyje, atsarginę kopiją. Tikėtina, kad techninės priežiūros metu duomenys, programinė įranga ar kita medžiaga bus prarasti ar performatuoti. „Xiaomi“ nėra atsakinga už tokią žalą ar praradimą. Nei vienas „Xiaomi“ perpardavėjas, atstovas ar darbuotojas nėra įgaliotas keisti, išplėsti ar papildyti šią ribotą garantiją. Jei kuri nors sąlyga laikoma neteisėta ar neįgyvendinama, tai nedaro jokios įtakos likusių sąlygų teisėtumui ar jų vykdymui.

Išskyrus kai draudžiama įstatymais ar kitaip „Xiaomi“ prižadėta, garantinė priežiūra gali būti apribota šalimi ar regionu, kur buvo įsigyta. Gaminiais, kurie nebuvo tinkamai importuoti ir/ar nebuvo pagaminti „Xiaomi“, ir/ar nebuvo tinkamai įsigyti iš „Xiaomi“ ar „Xiaomi“ oficialių pardavėjų, ši garantija netaikoma. Kaip numatyta įstatymuose – dėl garantinio atvejo galite kreiptis į neoficialų pardavėją, kuris jums pardavė gaminį. Taigi, „Xiaomi“ jums siūlo susisiekti su mažmeniniu pardavėju, iš kurio pirkote gaminį. Ši garantija netaikoma Honkonge ir Taivane.

5. NETIESIOGINĖS GARANTIJOS

Išskyrus tuos atvejus, kai tai draudžia galiojantys įstatymai, visos netiesioginės garantijos (įskaitant tinkamumo prekiauti ir tinkamumo tam tikram tikslui garantijas) galioja iki tol, kol galioja ši ribota garantija.

Kai kurios jurisdikcijos neleidžia netiesioginės garantijos trukmės apribojimų, todėl minėtas apribojimas šiais atvejais nebus taikomas.

6. ŽALOS RIBOJIMAS

Išskyrus tuos atvejus, kai tai draudžia galiojantys įstatymai, „Xiaomi“ neatsako už jokią žalą, atsiradusią dėl avarijų, netiesioginę, specialią ar išvestinę žalą, įskaitant, bet tuo neapsiribojant, pelno, pajamų ar duomenų praradimą, žalą, atsiradusią dėl bet kokio aiškaus ar numanomo garantijos ar sąlygos pažeidimo arba pagal bet kurią kitą teisinę teoriją, net jei „Xiaomi“ buvo informuota apie tokios žalos galimybę. Kai kuriose jurisdikcijose neleidžiama išskirti ar roboti specialios, netiesioginės ar iš to kylančios žalos, todėl aukščiau nurodytas apribojimai ar išimties jums gali būti netaikomi.

7. XIAOMI KONTAKTAI

Klientams siūlome apsilankyti svetainėje: <https://www.mi.com/en/service/warranty/>. Kontaktiniu asmeniu, garantinio aptarnavimo paslaugoms, gali būti bet kuris asmuo, įgaliotame „Xiaomi“ aptarnavimo tinkle, „Xiaomi“ įgalioti platintojai arba galutinis pardavėjas, kuris jums pardavė gaminį. Jei dvejotate – susisiekite su atsakingu asmeniu ir „Xiaomi“ patikslins.

Drošības instrukcijas

Pirms lietošanas rūpīgi izlasiet šo rokasgrāmatu un saglabājiet to pārskatīšanai nākotnē.

Šī prece ir paredzēta mājokļa grīdu ikdienas tīrīšanai. Nelietot ārpus telpām, uz virsmām, kas nav grīda, un komerciālā vai industriālā vidē.

Lietošanas ierobežojumi

- Šo iekārtu drīkst lietot bērni no 8 gadu vecuma un cilvēki ar samazinātām fiziskajām, maņu vai garīgajām spējām vai bez pieredzes un zināšanām, ja viņi atrodas uzraudzībā vai ir instruēti par iekārtas lietošanu drošā veidā un apzinās ar to saistītos riskus. Bērni nedrīkst ar ierīci rotaļāties. Tīrīšanu un apkopi nedrīkst veikt bērni bez uzraudzības.
- Šī ierīce satur baterijas, kuras drīkst mainīt tikai kvalificētas personas.
- Lūdzu, glabājiet tīrīšanas birsti bērniem nepieejamā vietā.
- Turiet matus, brīvi krītošu apģērbu, pirkstus un visas ķermeņa daļas atstatus no atverēm un kustīgajām daļām.
- Nelietojiet robotu putekļsūcēju degošu vielu savākšanai.
- Pirms tīrīšanas vai apkopes veikšanas pārbaudiet, vai robots putekļsūcējs ir izslēgts un strāvas padeve ir atvienota.

- Šis robots putekļsūcējs ir paredzēts tikai grīdu tīrīšanai mājas apstākļos. Nelietojiet to ārpus telpām, piemēram, uz atvērta balkona vai uz virsmām, kas nav grīda (piemēram, dīvāna), kā arī komerciālā vai rūpnieciskā vidē.
- Neizmantojiet robotu putekļsūcēju virs zemes līmeņa, piemēram, pusatvērtajos bēniņos, atvērtā balkonā vai uz mēbelēm, ja vien nav uzstādīta aizsargbarjera.
- Nelietojiet robotu putekļsūcēju, ja apkārtējās vides temperatūra ir virs 35 °C vai zem 0 °C, kā arī uz grīdas, kur izlieti šķidrums vai lipīgas vielas.
- Pirms robota putekļsūcēja lietošanas paceliet no grīdas visus kabeļus, lai novērstu to aizķeršanu tīrīšanas laikā.
- Paceliet no grīdas visus trauslos vai nokritušos priekšmetus, piemēram, vāzes vai plastmasas maisiņus, lai novērstu robota putekļsūcēja aizsprostošanos vai trāpīšanu šiem priekšmetiem, radot bojājumus.
- Nelieciet uz stāvoša vai kustīga robota putekļsūcēja bērnus, mājdzīvniekus vai jebkādus priekšmetus.
- Nelietojiet robotu putekļsūcēju paklāja tīrīšanai.
- Neļaujiet robotam putekļsūcējam iesūkt cietus vai asus priekšmetus, piemēram, celtniecības materiālus, stiklu vai naglas.
- Nesmidziniet robotā putekļsūcējā šķidrumu (pirms atkārtotas divi –vienā putekļu tvertnes ievietošanas pārbaudiet, vai tā ir pilnīgi sausa).

- Nenovietojiet robotu putekļsūcēju ar augšpusi uz leju.
- Izmantojiet šo produktu tikai, kā norādīts lietotāja rokasgrāmatā. Lietotāji ir atbildīgi par jebkādiem zaudējumiem vai bojājumiem, kas rodas nepareizas šī produkta lietošanas rezultātā.
- Detalizētu e-rokasgrāmatu atradīsiet www.mi.com/global/service/userguide



Akumulators un uzlāde

- BRĪDINĀJUMS: Izmantojiet tikai iekārtas komplektācijā iekļauto strāvas padevi.
- Izmantojiet tikai <BLJ15W200060P-VA> vai <AY24CA-AF2000602-EU> barošanas blokus.
- Nemēģiniet paši izjaukt, labot vai pārveidot akumulatoru vai uzlādes staciju.
- Nenovietojiet uzlādes staciju pie siltuma avota.
- Nelietojiet mitru lupatu vai mitras rokas uzlādes stacijas kontaktu tīrīšanai.
- Ja robotu putekļsūcēju paredzēts ilgstoši nelietot, pilnībā uzlādējiet to, pēc tam izslēdziet un uzglabājiet to vēsā, sausā vietā. Lādējiet robotu putekļsūcēju vismaz reizi 3 mēnešos, lai izvairītos no baterijas pārlikas izlādes.
- Litija jonu akumulators satur dabai bīstamas vielas. Pirms atbrīvošanās no putekļsūcēja, lūdzu, vispirms izņemiet akumulatoru, tad izmetiet to vai nododiet to pārstrādāšanai atbilstoši vietējiem normatīvajiem aktiem valstī, kur tas tiek izmantots.

- Izņemot akumulatorus no produkta, vēlams tos iepriekš iztukšot un pārlicināties, ka produkts ir atvienots no strāvas.
 - 1). Atskrūvējiet apakšā esošo skrūvi un noņemiet pārsegu.
 - 2). Atvienojiet akumulatora savienotāju un izņemiet akumulatorus. Lai neradītu traumu risku, nesabojājat akumulatoru ietvaru.
 - 3). Atgrieziet akumulatorus profesionālai pārstrādes organizācijai.

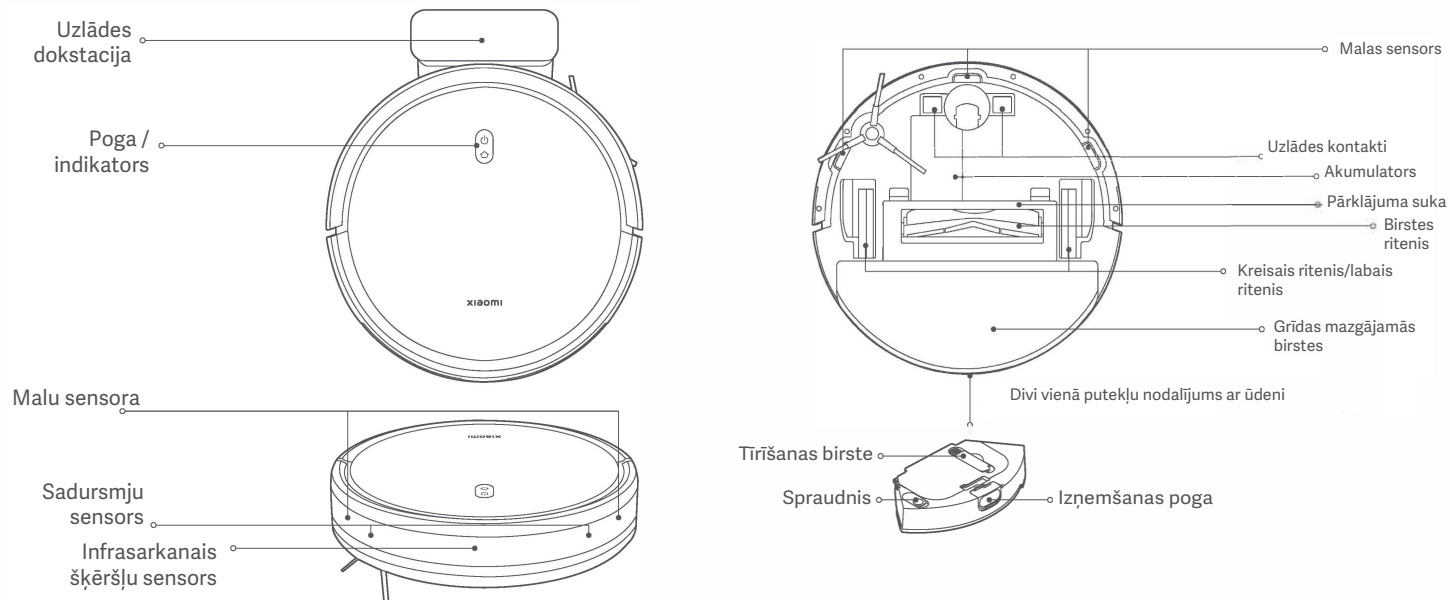
Produkta pārskats



-  Nospiediet un trīs sekundes turiet, lai ieslēgtu vai izslēgtu.
-  Nospiediet, lai sāktu vai pārtrauktu tīrīšanu
-  Nospiediet, lai atgrieztos uz uzlādi, vai pārtrauktu savienošanos ar dokstaciju

Indikatora statusa apraksts

Balta	Ieslēgts / strādā normāli / uzlāde pabeigta / gaidstāves režīms
Pulsē balts	Notiek uzlāde (akumulatora līmenis > 20 %) / ieslēdzas
Mirgo balts	Atgriežas uzlādēties / atjaunina aparātprogrammatūru / izveido savienojumu ar tīklu
Balts izslēgts	Izslēgts / miega režīmā
Dzeltens	Wi-Fi atvienots
Mirgo dzeltens	Atiestata Wi-Fi / kļūda
Pulsē dzeltens	Notiek uzlāde (uzlādes līmenis < 20 %)

Pirms lietošanas

Izņemšana un uzstādīšana

- Lūdzu, noņemiet aizsargsloksnes no abām robota putekļsūcēja pusēm
- Izņemiet sānu birsti un uzstādiet to tā, kā norādīts attēlā. Sānu birste būs uzstādīta vietā, kad dzirdēsiet klikšķi.

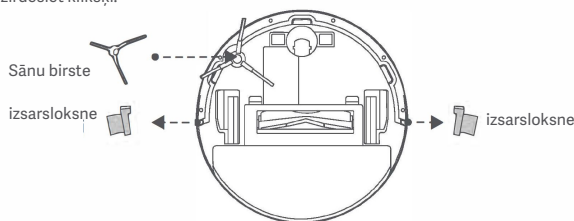

Uzlāde

Noņemiet aizsargplēvi no uzlādes dokstacijas. Novietojiet uzlādes dokstaciju pie sienas un pieslēdziet to strāvai. Tad novietojiet robota putekļsūcēju uzlādes dokstacijā, lai to uzlādētu.

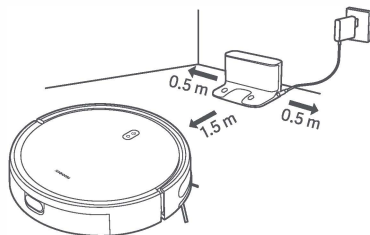

BRĪDINĀJUMI:

- Nenovietojiet uzlādes dokstaciju vietā, kur tā var būt pakļauta tiešiem saules stariem.
- Lūdzu, pārliecinieties, ka 0,5 m attālumā no uzlādes dokstacijas kreisajā un labajā pusē un 1,5 m attālumā no uzlādes dokstacijas uz priekšu nav novietoti priekšmeti.
- Pirms pirmās lietošanas robota putekļsūcēju ieteicams pilnībā uzlādēt, lai saglabātu tā optimālo akumulatora veiktspēju un paildzinātu akumulatora darbības laiku.
- Atrodoties uz uzlādes dokstacijas robots putekļsūcējs automātiski ieslēgsies, un uzlādes laikā to nevarēs izslēgt.

Savienošana ar Mi Home / Xiaomi Home lietotni

Šis produkts darbojas kopā ar Mi Home / Xiaomi Home lietotni*. Izmantojiet Mi Home / Xiaomi Home lietotni, lai kontrolētu savu ierīci un integrētu to ar citām viešās mājas ierīcēm.

Noskenējiet QR kodu, lai lejupielādētu un instalētu lietotni. Ja lietotne jau ir instalēta, jūs tiksiet pārvirzīti uz savienojuma iestatīšanas lapu. Varat arī meklēt lietotni "Mi Home / Xiaomi Home" lietotņu veikalā, lai to lejupielādētu un instalētu.



8C8BA4EF



Atveriet Mi Home / Xiaomi Home lietotni, labajā augšējā stūrī nospiediet "+" un sekojiet paziņojumiem, lai pievienotu savu ierīci.

* Lietotne Eiropā (izņemot Krieviju) pieejama ar nosaukumu Xiaomi Home. Par noklusējuma nosaukumu uzskatāms jūsu ierīcē redzamais lietotnes nosaukums.



Piezīmes:

- Lietotnes versija, iespējams, būs tikusi atjaunināta – lūdzu, ievērojiet aktuālājam lietotnes versijai atbilstošās instrukcijas.
- Ja neizdodas noskenēt robota putekļsūcēja QR kodu, varat meklēt ierīces nosaukumu, lai to pievienotu.
- Savienojot robota putekļsūcēju ar Mi Home / Xiaomi Home lietotni iOS ierīcē, sekojiet lietotnē redzamajām instrukcijām, lai pieslēgtos robota putekļsūcēja tīklājam "xiaomi.vacuum.b112_mibtxxx".

Wi-Fi atiestatīšana

Kamēr robots putekļsūcējs ir ieslēgts, nospiediet turiet pogas  un  septiņas sekundes. Kad dzirdat balsis uzvedni, Wi-Fi tīkls ir veiksmīgi atiestatīts.

Sistēmas atiestatīšana

Nospiediet turiet pogu  piecas sekundes, līdz atskan "pikstiens", un pēc tam vēlreiz nospiediet turiet pogu  piecas sekundes, līdz atskan balss uzvedne. Pēc tam robots putekļsūcējs restartēsies, un tādi iestatījumi kā plānotā tīrīšana un Wi-Fi tiek atjaunoti uz rūpnīcas noklusējuma iestatījumiem.

Kā lietot

Sāciet putekļu sūkšanu un grīdu mazgāšanu

1. Nospiediet un turiet atbrīvošanas pogu, lai izņemtu divi-vienā putekļu nodalījumu ar ūdens tvertni. Atveriet aizbāzni, piepildiet ūdens tvertni ar tīru ūdeni un ievietojiet aizbāzni atpakaļ. Ievietojiet divi vienā putekļu tvertni ar ūdens rezervuāru robotā putekļsūcējā, līdz tā nofiksējas.

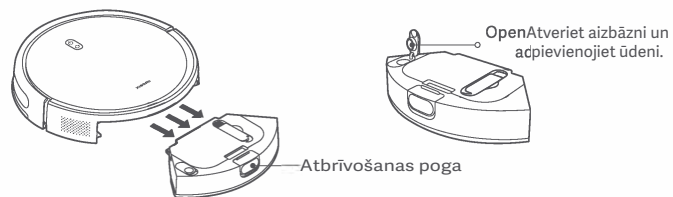

BRĪDINĀJUMI:

- Lūdzu, izņemiet divi-vienā putekļu tvertni ar ūdens rezervuāru, pirms iepildiet tajā ūdeni. Nepievienojiet tādu šķidrumus, kā karstu ūdeni, mazgāšanas līdzekli vai dezinfekcijas līdzekli, lai nesabojātu robotu putekļsūcēju.
- Ražošanas pārbaudes dēļ divi-vienā putekļu nodalījumā ar ūdens tvertni var būt ūdens traipi, kas ir normāli.

2. Pirms sūkšanas un slaucīšanas funkcijas izmantošanas samitriniet mazgāšanas birsti, izspiediet to un pēc tam uzstādiet to mazgāšanas birstes turētājā. Uzstādiet mazgāšanas birstes turētāju divi-vienā putekļu nodalījumā ar ūdens tvertni, kā parādīts attēlā.

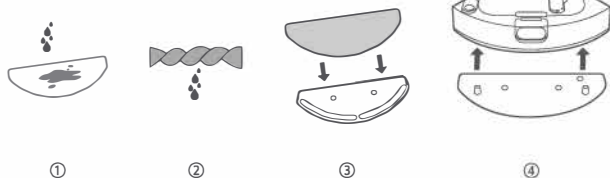

3. Ievietojiet divi-vienā putekļu tvertni ar ūdens rezervuāru robotā putekļsūcējā. Nospiediet pogu , lai sāktu sūkt putekļus un mazgāt grīdas.

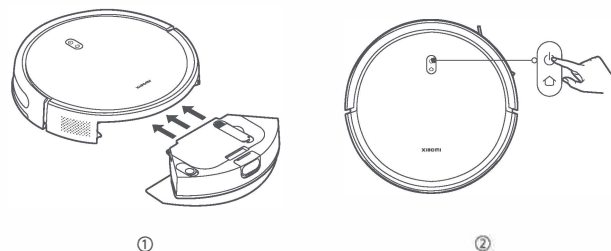

UZMANĪBU: Noņemiet divi-vienā putekļu nodalījumu ar ūdens tvertni un savlaicīgi izlejiet atlikušo ūdeni pēc tīrīšanas uzdevuma pabeigšanas. Pēc tam iztīriet un nosusiniet mazgāšanas birsti, lai novērstu smaku un pelējumu.

Ja nepieciešama tikai sūkšanas funkcija, lūdzu, noņemiet mazgāšanas birstes turētāju.

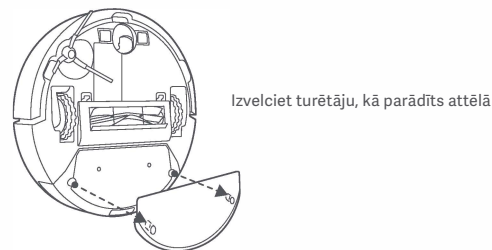

Kopšana un apkope

Pauzēšana



Kad robots putekļsūcējs darbojas, nospiediet jebkuru pogu, lai to apturētu. Nospiediet pogu  lai atsāktu tīrīšanu.

Piezīme: Robots putekļsūcējs pāries miega režīmā pēc tam, kad tas ir apturēts vai gaidīšanas režīmā piecas minūtes. Nospiediet jebkuru pogu, lai ierīci pamodinātu.

Ūdens papildināšana vai grīdas mazgāšanas birstes tīrīšana

Kad robots putekļsūcējs darbojas, vispirms apturiet to un pēc tam izņemiet divi vienā putekļu nodalījumu ar ūdens tvertni, lai pievienotu ūdeni vai notīrītu mazgājamo birsti. Pēc tam atkārtoti uzstādiet divi vienā putekļu nodalījumu ar ūdens tvertni un nospiediet pogu , lai atsāktu uzdevumu.

Savienošanās ar dokstaciju un uzlāde

Kad robots putekļsūcējs darbojas, nospiediet pogu , lai apturētu uzdevumu, un vēlreiz nospiediet pogu  lai nosūtītu robotu putekļsūcēju atpakaļ uz dokstaciju, lai to uzlādētu.

Kad robots putekļsūcējs ir gaidstāves režīmā un nav pieslēgts uzlādes dokstacijai, nospiediet pogu , lai nosūtītu robotu putekļsūcēju atpakaļ uz dokstaciju, lai to uzlādētu. Kad uzdevums ir pabeigts vai akumulators ir pārāk zems, robots putekļsūcējs automātiski atgriezīsies dokstacijā, lai uzlādētos.

DND režīms

Netraucēt (DND) režīmā robots putekļsūcējs neveiks plānotās tīrīšanas, un indikators izslēgsies pēc vienas minūtes uzlādes. Šo DND režīms iespējams ieslēgt un izslēgt, izmantojot lietotni.

Piezīme: Lai piekļūtu vēl funkcijām, lūdzu, dodieties uz lietotni.

Piezīme: Izmantojot robotu putekļsūcēju pirmo reizi, ieteicams sekot robotam putekļsūcējam un noņemt šķēršļus, atrodamus uz zemes. Ja robots putekļsūcējs dažās vietās var iestrēgt vai saskrāpēt mēbeļu virsmu fiziski šķēršļi varat iestatīt aizliegtās zonas, lai novērstu robota putekļsūcēja iekļūšanu šajās zonās.

Birste un sānu birste

1. Noņemiet sānu birsti.
2. Noņemiet birstes vāku, izņemiet birsti un izvelciet birstes gultni.
3. Tīrīšanai izmantojiet tīrīšanas birsti.

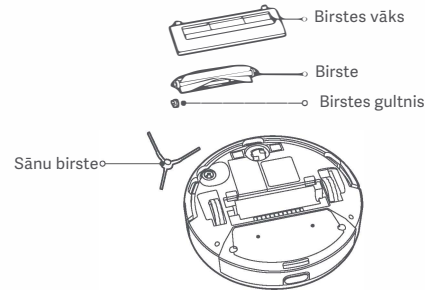

Birstes tīrīšana



Piezīmes:

- Divi vienā putekļu nodalījuma ar ūdens tvertni & grīdas mazgāšanas birstes konstrukcijas tīrīšanai un apkopei, lūdzu, skatiet etiķetes uz tvertnes un mazgāšanas birstes turētāja.
- Sensorus un uzlādes kontaktus ieteicams tīrīt ik pēc trim mēnešiem ar birstu drāniņu.
- Lūdzu, skatiet tabulu par piederumu nomaīņu, lai nodrošinātu optimālu tīrīšanas efektu.

Komponenti	Apkopes biežums	Nomaīņas biežums
Sānu birste	Katras divas nedēļas	Ik 3-6 mēnešus
Birste	Katru nedēļu	Ik 6-12 mēnešus
Filtrs	Katru nedēļu	Ik 3-6 mēnešus
Birstes vāks	/	Ik pēc 3 līdz 6 mēnešiem (vai arī manāma nolietojuma gadījumā)
Slotas paliktnis	Pēc katras lietošanas reizes	Ik pēc 3 līdz 6 mēnešiem (vai arī manāma nolietojuma gadījumā)

Specifikācijas

Robots putekļsūcējs

Nosaukums	Robotizēts putekļsūcējs
Modelis	8112
Nominālais spriegums	14,4V ---
Nominālā uzlādes jauda	35 W
Sprieguma vienība	20V ---
Izmēri	φ325 x 80 mm
Akumulatora ietilpība	2500 mAh (nominālā ietilpība) 2600 mAh (nominālā ietilpība)
Neto svars	3,2 kg
Bezvadu savienojamība	Wi-Fi IEEE 802.11b/g/n 2,4 GHz Bluetooth 4.2
Darbības frekvence	2412-2472 MHz
Maksimālā izejas jauda	< 20 dBm

Normālos apstākļos šī ierīce jālieto tā, lai no antenas un cilvēka ķermeņa būtu vismaz 20 cm atstarpe.

Uzlādes dokstacija

Modelis	CDZB112
Nominālais ievades apmērs	20V --- 0,6 A
Izvides vienums	20V --- 0,6 A
Izmēri	146 x 122 x 87.5 mm

Strāvas padeve

Ražotāja	Zhongshan Baolijin Electronic Co., Ltd.
Modelis	BLJ15W200060P-VA
Ievade	100-240V- 5 0/60 Hz 0,5 A
Izvide	20,0V --- 0,6 A 12,0W
Vidējā aktivā efektivitāte	82,96%
Efektivitāte pie zemas noslodzes (10 %)	60%
Strāvas patēriņš bez noslodzes	0,10W

Strāvas padeve

Ražotājs	Dongguan Aoyuan Electronics Technology Co., Ltd.
Modelis	AY24CA-AF2000602-EU
Ievade	100-240V~ 5 0/60 Hz 0,8 A
Izvide	20,0V --- 0,6 A 12,0W
Vidējā aktivā efektivitāte	82,96%
Efektivitāte pie zemas noslodzes (10 %)	72,96%
Strāvas patēriņš bez noslodzes	0,10W

* Šis produkts ir savietojams ar divu veidu barošanas avotiem, kuri abi atbilst izstrādājumu standartu prasībām. Komplektācijā iekļauti barošanas bloku ar modeļi BLJ15W200060P-VA vai AY24CA-AF2000602-EU tie tiks izvēlēti nejauši.

Informācija par regulatīvo atbilstību

ES Atbilstības deklarācija



Xiaomi Communications Co., Ltd. ar šo paziņo, ka B112 tipa radioiekārta atbilst direktīvas 2014/53/ES prasībām. Pilns ES atbilstības deklarācijas teksts pieejams šajā interneta adresē: <http://www.mi.com/global/service/support/declaration.html>

EEIA likvidēšanas un pārstrādes informācija



Visi ar šo simbolu apzīmētie produkti ir elektrisko un elektronisko iekārtu atkritumi (EEIA atbilstoši direktīvai 2012/19/ES), kurus nedrīkst izmest kopā ar nešķīrotiem sadzīves atkritumiem. Tā vietā ieteicams sargāt cilvēku veselību un vidi, nodot iekārtu atkritumus tiem paredzētā savākšanas punktā elektrisko un elektronisko iekārtu atkritumu pārstrādei, kā norādījusi valdība vai vietējās iestādes. Pareiza utilizācija un pārstrāde palīdz novērst iespējamo negatīvo ietekmi uz vidi un cilvēku veselību. Lūdzu, sazinieties ar iekārtas uzstādītāju vai vietējām iestādēm, lai uzzinātu vairāk par šādu savākšanas punktu atrašanās vietu un lietošanas noteikumiem.

GARANTIJA

ŠT GARANTIJA JUMS SNIEDZ KONKRĒTAS TIESĪBAS, TURKLĀT JŪSU VALSTS, PROVINCES VAI PAVALSTS LIKUMI VAR JUMS PAPILDUS SNIEGT CITAS TIESĪBAS. DAŽĀS VALSTĪS, PROVINČĒS VAI PAVALSTĪS PATĒRĒTĀJU AIZSARDZĪBAS LIKUMI VAR NOTEIKT MINIMĀLO GARANTIJAS PERIODU. XIAOMI NEIZSLĒDZ, NEIEROBEŽO UN NEATCEĻ CITAS TIESĪBAS, KĀDAS JUMS VAR BŪT, IZNEMOT, KĀ TO ATĻĀUJ LIKUMS. LAI PILNĪBĀ IZPRASTU SAVAS TIESĪBAS, IESAKĀM JUMS IEPAŽĪTIES AR JŪSU VALSTS, PROVINCES VAI PAVALSTS LIKUMIEM.

1. IEROBEŽOTA PRODUKTA GARANTIJA

XIAOMI garantē, ka Produktiem nav materiālu un konstrukcijas defektu normālas lietošanas apstākļos un tādās lietošanas apstākļos, kas atbilst attiecīgajai Produkta lietotāja rokasgrāmatai, Garantijas perioda laikā.

Ar likumu noteikto garantiju ilgums un nosacījumi minēti attiecīgajos vietējos likumos. Lai uzzinātu vairāk par patērētāju garantijas priekšrocībām, lūdzu, skatiet Xiaomi oficiālo tīmekļa vietni <https://www.mi.com/en/service/warranty/>.

Xiaomi garantē sākotnējam pircējam, ka iegādātajam Xiaomi produktam nebūs materiālu un konstrukcijas defektu normālas lietošanas apstākļos augstāk norādītajā periodā. Xiaomi negarantē, ka produkta darbība būs nepārtraukta vai bez kļūdām. Xiaomi neuzņemas atbildību par zaudējumiem, kas radušies ar produkta lietošanu saistīto instrukciju neievērošanas rezultātā.

2. KOMPENSĀCIJA

Ja konstatēts aparātūras defekts un Xiaomi Garantijas periodā saņem derīgu pretenziju, Xiaomi (1) veiks produkta remontu bez maksas, (2) aizvietos produktu vai (3) izsniegs kompensāciju par produktu, neskaitot iespējamās piegādes izmaksas.

3. KĀ SAŅEMT GARANTIJAS SERVISU

Lai saņemtu garantijas servisu, jums Produkts oriģinālajā iepakojumā vai līdzīgā iepakojumā, kas nodrošina produkta aizsardzību līdzvērtīgā mērā, jānogādā Xiaomi norādītajā adresē. Izņemot mērā, kādā to aizliedz attiecināmie likumi, Xiaomi var prasīt jums sniegt apliecinājumus vai pirkuma apliecinājumu, un/vai ievērot reģistrācijas

prasības pirms garantijas servisa saņemšanas.

4. IZŅĒMUMI UN IEROBEŽOJUMI

Izņemot, ja Xiaomi noteicis citādi, šī lerobežotā garantija attiecas tikai uz Xiaomi vai Xiaomi vārdā ražotu produktu, kas identificējams pēc preču zīmēm, tirdzniecības nosaukuma vai "Xiaomi" vai "Mi" logotipa.

Ierobežotā garantijas neattiecas uz (a) Bojājumiem nenovēršamu apstākļu vai dabas katastrofu, piemēram, zibens spērienu, viesuļvētru, plūdu, ugunsgrēku, zemestrīču un citu ārēju cēloņu, ietekmē; (b) Nolaidību; (c) Komerciālu lietojumu; (d) Jebkuras Produkta daļas izmaiņām vai modifikācijām; (e) Bojājumiem, kas radušies lietošanas kopā ar Xiaomi nerazotiem produktiem dēļ; (f) Bojājumiem, kas radušies negadījumu, ļaunprātīgas vai nepareizas lietošanas dēļ; (g) Bojājumiem, kas radušies, lietojot Produktu veidos, kas neatbilst Xiaomi aprakstītajiem atļautajiem vai paredzētajiem lietojumiem, vai arī lietojot neatbilstoši spriegumu vai strāvas avotu; vai (h) Bojājumiem, ko izraisījis serviss (ieskaitot uzlabojumus un paplašinājumus), ko veicis kāds, kurš nav Xiaomi pārstāvis.

Jūs esat atbildīgs par jebkādu produktā saglabāto datu, programmatūras vai citu materiālu rezerves kopijas izveidi. Iekārtā saglabātie dati, programmatūra un citi materiāli servisa laikā, visticamāk, tiks zaudēti vai pārformatēti, un Xiaomi neuzņemas atbildību par šādiem bojājumiem vai datu zaudēšanu.

Nevenam Xiaomi tālākpārdevējam, pārstāvim vai darbiniekam nav tiesību jebkādā veidā mainīt, paplašināt vai papildināt šo lerobežoto garantiju. Ja kāds noteikums tiks konstatēts par pretlikumīgu vai neīstenojamo, pārējo noteikumu likumīgums un īstenojamība netiks ietekmēta vai mazināta.

Pēcpārdošanas pakalpojumi ir pieejami tikai valstī vai reģionā, kur produkts ir iegādāts, izņemot, ja tas aizliegts ar likumu vai Xiaomi ir solījis citādi.

Šeit minētās garantijas neattiecas uz produktiem, kuri nav pienācīgi importēti un/vai nav pienācīgi Xiaomi ražoti un/vai nav pienācīgi iegūti no Xiaomi vai Xiaomi oficiālā izplatītāja. Ja tā noteikts piemērojamajos likumos, jums var būt garantijas tiesības, kas jāapmierina neoficiālajam pārdevējam, kurš pārdevis jums produktu. Tāpēc Xiaomi jūs aicina sazināties ar pārdevēju, no kura iegādājāties produktu.

Šeit minētās garantijas nav spēkā Hongkongā un Taivānā.

5. NETIEŠĀS GARANTIJAS

Izņemot tādā mērā, kā to aizliedz piemērojamie likumi, visas netiešās garantijas (ieskaitot pārdodamības un piemērotības konkrētam mērķim garantijas) būs spēkā ierobežotu laiku, kas nepārsniedz šīs ierobežotās garantijas maksimālo darbības laiku. Dažās jurisdikcijās nav atļauts ierobežot netiešās garantijas darbības ilgumu, tāpēc šajos gadījumos augstāk norādītais ierobežojums nav spēkā.

6. KAITĒJUMU IEROBEŽOJUMS

Izņemot tādā mērā, kā to aizliedz piemērojamie likumi, Xiaomi neuzņemas atbildību par negadījumu izraisītu, netiešu, īpašu vai izrietošu kaitējumu, kas cita starpā iekļauj peļņas, ieņēmumu vai datu zudumu, kaitējumu, ko izraisa jebkāds tiesišs teorijas ietvaros, pat ja Xiaomi ir ticis informēts par šāda kaitējuma iespējamību. Dažās jurisdikcijās īpaša, netieša vai izrietoša kaitējuma izslēgšana vai ierobežošana nav atļauta, tāpēc augstāk norādītais ierobežojums vai izslēgums var neattiekties uz jums.

7. XIAOMI KONTAKTINFORMĀCIJA

Klientus lūdzam apmeklēt šo tīmekļa vietni: <https://www.mi.com/en/service/warranty/> Pēcpārdošanas pakalpojumu kontaktpersona var būt jebkura persona Xiaomi pilnvarotajā servisa tīklā, Xiaomi pilnvarotie izplatītāji vai gala pārdevējs, kurš jums pārdevis produktus. Šābu gadījumā, lūdzu, sazinieties ar atbilstošu personu, kuru Xiaomi var norādīt.

Ohutusjuhised

Enne kasutamist lugege see juhend hoolikalt läbi ja säilitage see kasutamiseks tulevikus.

See toode on ainult koduste põrandate puhastamiseks. Seda ei tohi kasutada õues, teistel pindadel peale põrandate või kaubanduslikus/tööstuslikus keskkonnas.

Kasutamise piirangud

- See kodumasin ei ole mõeldud kasutamiseks alla 8-aastastele lastele või isikutele, kellel on vähesemad füüsilised, sensoorsed või vaimsed võimed, või kellel puuduvad vajalikud varasemad teadmised ja kogemused, kui neid ei ole selleks juhendanud nende ohutuse eest vastutav isik. Lapsed ei tohi kodumasinaga mängida. Järelevalveta lapsed ei tohi toodet mingil juhul puhastada või hooldada.
- See kodumasin sisaldab akusid mille saab asendada ainult vastavate oskustega isikute poolt.
- Hoidke puhastushari laste käeulatuses eemale.
- Hoidke juuksed, lõdvad riided, sõrmed ja muud kehaosad avadest ja liikuvatest osadest eemale.
- Ärge kasutage robottolmuimejat põlevate objektide puhastamiseks.
- Veenduge, et robottolmuimeja oleks välja lülitatud ja toiteallikas oleks enne puhastamist või hooldust lahti ühendatud.

- See robottolmuimeja on mõeldud ainult põrandate puhastamiseks koduses keskkonnas. Ärge kasutage seda välitingimustes, näiteks avatud rõdul või pinnal, mis ei ole põrand, nt diivanil, ega kaubanduslikus või tööstuslikus keskkonnas.
- Ärge kasutage robottolmuimejat maapinnast kõrgemal asuval alal, näiteks pööningul, avatud rõdul või mööbli peal, välja arvatud juhul, kui olemas on kaitsetõke.
- Ärge kasutage robottolmuimejat ümbritseval temperatuuril üle 35 °C või alla 0 °C ega vedelike või kleepuvate ainetega kaetud põrandal.
- Enne robottolmuimeja kasutamist võtke põrandalt ära kõik kaablid, et vältida nende lohistamist puhastamise ajal.
- Korjake põrandalt ära õrnad või lahtised esemed, näiteks vaasid või kilekotid, et vältida robottolmuimeja liikumise takistamist või kokkupõrkeid ja järgnevat kahjustusi.
- Ärge asetage seisva või liikuva robottolmuimeja peale lapsi, lemmikloomi või teisi esemeid.
- Ärge kasutage robottolmuimejat vaipade puhastamiseks.
- Ärge kasutage robottolmuimejat tugevate või teravate esemete koristamiseks, nt ehitusmaterjal, klaas või naelad.
- Ärge puhastage robottolmuimejale mistahes vedelikke (ja veenduge, et veeanumaga tolmu anum on enne tagasi paigaldamist täielikult kuiv).

- Ärge asetage robottolmuimejat tagurpidi.
- Kasutage seda toodet ainult vastavalt kasutusjuhendile. Toote valest kasutamisest tekkivate kahjude või kahjustuste eest vastutab kasutaja.
- Üksikasjaliku e-kasutusjuhendi leiate veebisaidilt www.mi.com/global/service/userguide

Akud ja laadimine

- HOIATUS. Kasutage ainult kodumasinaga kaasas olevat toiteallikat.
- Kasutage ainult koos toiteallikaga <BLJ15W200060P-VA> või <AY24CA-AF2000602-EU>.
- Aku või laadimisdoki kasutaja poolt osadeks võtmine, remontimine või muutmine ei ole lubatud.
- Ärge asetage laadimisdokki soojusallika lähedusse.
- Ärge kasutage laadimisdoki klemmide pühkimiseks või puhastamiseks märga lappi või kätt.
- Kui robottolmuimejat pikema aja jooksul ei kasutata, siis laadige aku täielikult täis ja hoiustage toode jahedas ja kuivas asukohas. Aku liigse tühjenemise vältimiseks tuleb robottolmuimejat laadida vähemalt kord iga kolme kuu järel.
- Liitium-ioon akupakett sisaldab keskkonnale ohtlikke aineid. Enne robottolmuimeja kõrvaldamist eemaldage esmalt akupakett, seejärel kõrvaldage või võtke see ringlusse kasutusriigi kohalike seaduste ja määruste järgi.

- Aku eemaldamisel tootest on parem akud tühjaks kasutada ja veenduda, et toode on vooluvõrgust lahti ühendatud.
 - 1). Eemaldage põhjas asuv kruvi, seejärel eemaldage kate.
 - 2). Eemaldage aku konnektor ja seejärel eemaldage akud. Vigastuste vältimiseks ärge kahjustage aku korpust.
 - 3). Viige akud professionaalsesse ringlussevõtupunkti.

Toote ülevaade

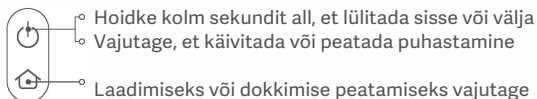
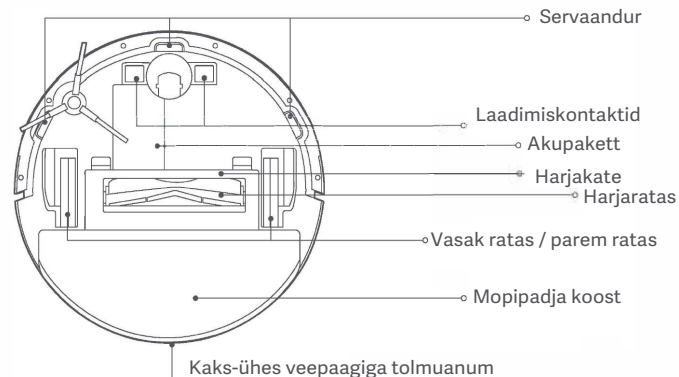
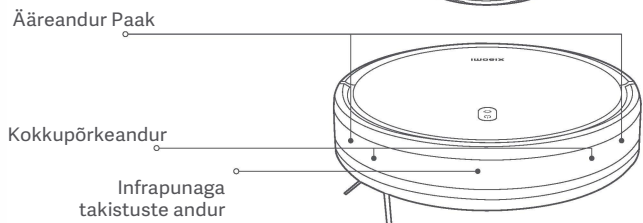
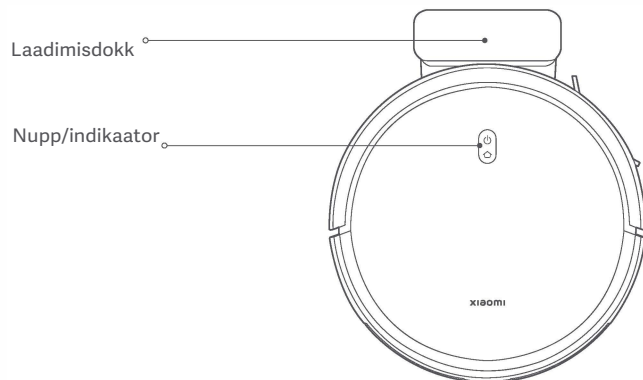

Indikaatori oleku kirjeldused

Valge	Sees / Tavapärase töö / Laadimine lõpetatud / Puhkeolek
Aeglaselt vilkuv valge	Laadimine (aku tase > 20%) / Sisse lülitamine
Vilkuv valge	Laadimisrežiimi naasmine / püsivara värskendamine / võrguga
Kustunud valge	ühendamine Lülitatud välja / unerežiimis
Kollane	Wi-Fi katkenud
Aeglaselt vilkuv kollane	Wi-Fi lähtestamine / Tõrge
Hingav kollane	Laadimine (aku tase < 20%)

Enne kasutamist

Eemaldamine ja paigaldamine

- Eemaldage robottolmuimeja mõlemalt küljelt kaitseribad.
- Võtke küljehari välja ja paigaldage see joonisel näidatud asendisse. Küljehari on õigesti paigaldatud, kui kuulete klõpsu.

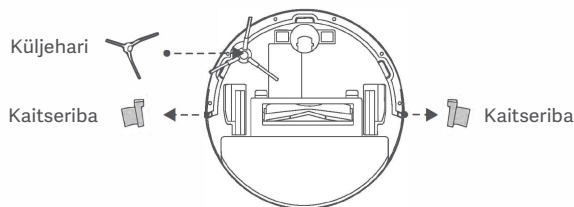

Laadimine

Eemaldage kaitsekile laadimisdokilt. Asetage laadimisdock tasapinnaliselt vastu seina ja ühendage toide. Asetage robottolmuimeja laadimiseks käsitsi laadimisdokki.

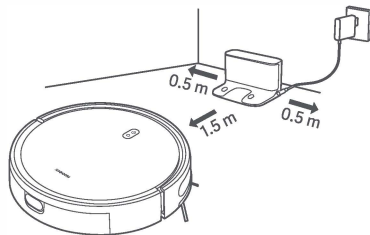

TÄHELEPANU!

- Ärge paigaldage laadimisdokki otsese päikesevalguse kätte.
- Veenduge, et esemeid ei paigutata 0,5 m ulatuses vasakule ja paremale küljele ega 1,5 m ulatuses laadimisdoki ette.
- Robottolmuimejat on soovitatav enne esimest kasutamist täielikult laadida, et säilitada selle optimaalne aku jõudlus ja maksimeerida aku eluiga.
- Robottolmuimeja lülitub automaatselt sisse, kui see on laadimisdokis. Laadimise ajal robottolmuimejat välja lülitada ei saa.

Ühendamine rakendusega Mi Home / Xiaomi Home

See toode kasutab rakendust Mi Home / Xiaomi Home*. Seadme juhtimiseks ja teiste nutikoduseadmetega suhtlemiseks kasutage rakendust Mi Home / Xiaomi Home.

Rakenduse allalaadimiseks ja paigaldamiseks skannige QR-kood. Kui rakendus on juba paigaldatud, siis suunatakse teid ühenduse seadistamise lehele. Või otsige rakendustepoest allalaadimiseks ja paigaldamiseks märksõna „Mi Home / Xiaomi Home“.



8C8BA4EF



Avage rakendus Mi Home / Xiaomi Home, puudutage ülemises paremas nurgas „+“ ja järgige juhiseid.

* Euroopas (välja arvatud Venemaal) on rakenduse nimeks Xiaomi Home. Vaikimisi tuleks kasutada teie seadmes kuvatavat rakenduse nime.



Märkused.

- Rakenduse versioon võib olla uuem. Järgige enda rakenduse versiooni juhiseid.
- Kui robottolmuimeja QR-koodi ei saa skannida, saate selle lisamiseks otsida selle nime.
- Kui ühendate robottolmuimeja iOS-seadme abil rakendusega Mi Home / Xiaomi Home, järgige robottolmuimeja pääsupunktiga „xiaomi.vacuum.b112_mibtxxx“ ühendamiseks rakenduses kuvatavaid juhiseid.

Wi-Fi lähtestamine

Kui robottolmuimeja on sisse lülitatud, hoidke nuppe  ja  seitse sekundit. Wi-Fi lähtestatakse, kui kuulete häälethead.

Süsteemi lähtestamine

Hoidke nuppu  viis sekundit all, kunikuuletepiisku, ning seejärel hoidke nuppu  uuesti viis sekundit all, kuni kuulete häälviihi. Robottolmuimeja taaskäivitub ning sätteid nagu plaaniline puhastamine ja Wi-Fi taastatakse vaikimisi tehasesätetele.

Kasutamine

Tolmu eemaldamise ja moppimise alustamine

1. Kaks-ühes veepaagiga tolmuunuma eemaldamiseks hoidke all vabastusnuppu. Avage kork, täitke paak puhta veega ja kinnitage kork. Paigaldage kaks-ühes veepaagiga tolmuunum robottolmuimejasse sedasi, et see klõpsab oma kohale.

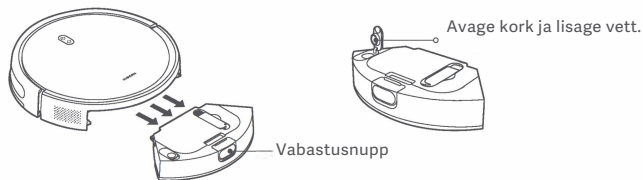

TÄHELEPANU!

- Eemaldage kaks-ühes veepaagiga tolmuunum enne vee lisamist. Ärge lisage vedelikke, näiteks kuuma vett, puhastusvahendit või desinfitseerimisvahendit, et vältida robottolmuimeja kahjustamist.
- Toodangu katsetamise tõttu võib kaks-ühes veepaagiga tolmuunumal olla veeplekke, mis on normaalne.

2. Enne tolmu eemaldamise ja moppimise funktsiooni kasutamist niisutage mopipadi ja väänake see välja ning paigaldage see mopipadja hoidikule. Paigaldage mopipadja hoidik kaks-ühes veepaagiga tolmuunumale, nagu joonisel näidatud.

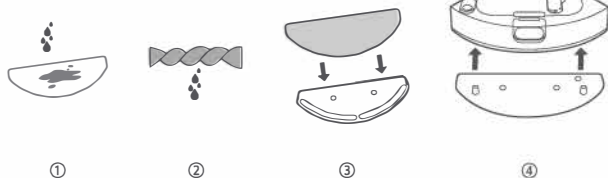

3. Paigaldage kaks-ühes veepaagiga tolmuunum robottolmuimejasse. Tolmu eemaldamise ja moppimisega alustamiseks vajutage nuppu .

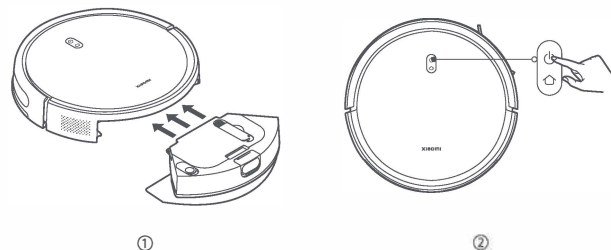

TÄHELEPANU. Eemaldage kaks-ühes veepaagiga tolmuunum ja valage järelejäänud vesi õigeaegselt välja, kui moppimine on lõpetatud. Seejärel puhastage ja kuivatage mopipadi, et vältida lõhnade ja hallituse teket.

Kui on vaja ainult tolmu eemaldamise funktsiooni, eemaldage mopipadja hoidik.

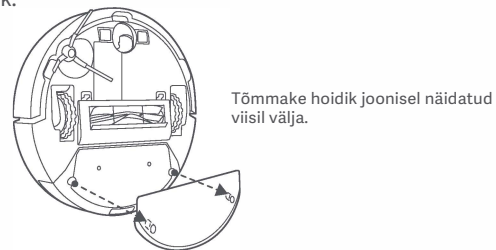

Peatamine



Kui robottolmuimeja töötab, vajutage selle pausile panemiseks ükskõik millist nuppu. Puhastamisega alustamiseks vajutage nupule .

Märkus. Robottolmuimeja lülitub unerežiimi pärast viieminutilist pausi või ooterežiimi lülitumist. Äratamiseks vajutage suvalist nuppu.

Vee lisamine või mopipadja puhastamine

Kui robottolmuimeja töötab, peatage see kõigepealt ja eemaldage kaks-ühes veepaagiga tolmucontainer, et lisada vett või puhastada mopipadi. Seejärel paigaldage kaks-ühes veepaagiga tolmucontainer uuesti ja vajutage ülesande jätkamiseks nuppu C).

Dokkimine ja laadimine

Kui robottolmuimeja töötab, vajutage ülesande peatamiseks nuppu  ja uuesti nuppu , et saata robottolmuimeja laadimiseks dokki tagasi.

Kui robottolmuimeja on puhkeolekus ega ole ühendatud laadimisdokiga, vajutage nuppu , et saata robottolmuimeja dokki laadimiseks tagasi. Kui toiming on lõpetatud või aku on liiga tühi, liigub robottolmuimeja automaatselt laadimiseks dokki.

DND-režiim

Režiimis „Mitte segada“ (DND) ei tee robottolmuimeja plaanipäraseid puhastusi ja indikaator kustub ühe minuti jooksul pärast laadimist. DND-režiimi saab lubada/keelata rakenduses.

Märkus. Lisateavet funktsioonide kohta leiate rakendusest.

Märkus. Robottolmuimeja esmakordsel kasutamisel on soovitatav järgida robottolmuimejat ja eemaldada kõik maapinnal olevad takistused. Kui robottolmuimeja võib mõnes piirkonnas kinni jääda või mööbli pinda kriimustada, saate tekitada füüsilised takistused, et takistada robottolmuimeja sisenemist nendes piirkondadesse.

Hooldus ja teenindus

Hari ja küljehari

1. Eemaldage küljehari.
2. Eemaldage harjakate, võtke hari välja ja tõmmake hari laagrist välja.
3. Puhastamiseks kasutage puhastusharja.

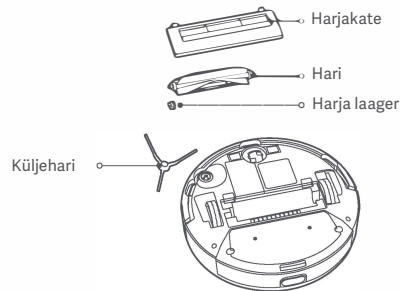

Harja puhastamine



Märkused.

- Kaks-ühes veepaagi ja mopipadja koostuga tolmucontaineri puhastamiseks ja hooldamiseks vaadake paagi ja mopipadja hoidiku silte.
- Andureid ja laadimiskontakte on soovitatav puhastada iga kolme kuu järel pehme lapiga.
- Vaadake tabelit tarvikute asendamise kohta, et tagada optimaalne puhastusefekt.

Komponendid	Hoolduse sagedus	Asendamise sagedus
Küljehari	Iga kahe nädala tagant	Iga 3 kuni 6 kuu järel
Hari	Iga nädal	Iga 6 kuni 12 kuu järel
Filter	Iga nädal	Iga 3 kuni 6 kuu järel
Harjakate	/	Iga 3 kuni 6 kuu järel (või kulumise märkamisel)
Mopipadi	Pärast iga kasutamist	Iga 3 kuni 6 kuu järel (või kulumise märkamisel)

Tehniline kirjeldus

Robottolmuimeja

Nimi	Robottolmuimeja
Mudel	8112
Nimipinge	14,4V \equiv
Nimivõimsus laadimisel	35 W
Pingeüksus	20V \equiv
Mõõtmed	ϕ 325 x 80 mm
Akumaht	2500 mAh (nominaalmaht) 2600 mAh (nominaalmaht)
Netokaal	3,2 kg
Juhtmeta ühendus	Wi-Fi IEEE 802.11b/g/n 2,4 GHz Bluetooth 4.2
Töösagedus	2412–2472 MHz
Suurim väljundvõimsus	< 20 dBm

Tavapärasel kasutamisel peab seadme antenni ja kasutaja keha vahele jääma vähemalt 20 cm.

Laadimisdock

Mudel	CDZB112
Nimivool	20V \equiv 0,6 A
Väljundüksus	20V \equiv 0,6 A
Mõõtmed	146 x 122 x 87,5 mm

Toiteallikas

Tootja	Zhongshan Baolijin Electronic Co., Ltd.
Mudel	BLJ15W200060P-VA
Sisend	100-240V~ 5 0/60 Hz 0,5 A
Väljund	20,0V \equiv 0,6 A 12,0W
Keskmine kasutegur	82,96%
Kasutegur madalal koormusel (10%)	60%
Elektritarbimine ooteseisundis	0,10W

Toiteallikas

Tootja	Dongguan Aoyuan Electronics Technology Co., Ltd.
Mudel	AY24CA-AF2000602-EU
Sisend	100-240V~ 5 0/60 Hz 0,8 A
Väljund	20,0V \equiv 0,6 A 12,0W
Keskmine kasutegur	82,96%
Kasutegur madalal koormusel (10%)	72,96%
Elektritarbimine ooteseisundis	0,10W

* See toode ühildub kahte tüüpi toiteallikatega, mis mõlemad vastavad tootestandardite nõuetele. Pakendis sisalduv toiteallikas, mille mudel on kas BLJ15W200060P-VA või AY24CA-AF2000602-EU, tarnitakse juhuslikult.

Regulatiivse vastavuse andmed

ELi vastavustunnistus



Xiaomi Communications Co., Ltd. kinnitab käesolevaga, et raadioseadme tüüp B112 vastab direktiivile 2014/53/EL. ELi vastavusdeklaratsiooni täieliku teksti leiab veebisaidilt: <http://www.mi.com/global/service/support/declaration.html>

WEEE jäätmete kõrvaldamise ja taaskasutamise teave



Kõik seda sümbolit kandvad tooted on elektri- ja elektroonikaseadmete jäätmed (WEEE vastavalt direktiivile 2012/19/EL), mida ei tohi kõrvaldada sorteerimata olmejäätmetega. Selle asemel peaksite kaitsma inimeste tervist ja keskkonda ning viima enda jäätmed valitsuse või kohaliku omavalitsuse määratud kogumispunkti, mis tegeleb elektri- ja elektroonikaseadmete jäätmete ringlusesse võtmisega. Õige kõrvaldamine ja ringlusesse võtmine aitab vältida võimalikku kahjulikku mõju keskkonnale ja inimeste tervisele. Kogumispunktide asukohtade ja kasutustingimuste kohta saate lisateavet seadme paigaldajalt või kohalikust omavalitsusest.

GARANTIITEADE

SEE GARANTII ANNAB TEILE KONKREETSEID ÕIGUSEID, MIS VÕIVAD LISANDUDA TEIE RIIGIS, OSARIIGIS VÕI PIIRKONNAS KEHTIVATE ÕIGUSAKTIDEGA ANTAVATELE ÕIGUSTELE. TEATUD RIIKIDE, OSARIIKIDES VÕI PIIRKONDADES VÕIB OLLA ÕIGUSAKTIDEGA MÄÄRATUD MINIMAALNE GARANTIIPERIOOD. XIAOMI EI VÄLISTA, PIIRA VÕI PEATA TEIE ÕIGUSEID, VÄLJA ARVATUD SEADUSES MÄÄRATUD JUHTUDEL. TÄIELIKU ÜLEVAATE ENDA ÕIGUSTEST SAATE TUTVUDES ENDA RIIGI, OSARIIGI VÕI PIIRKONNA ÕIGUSAKTIDEGA.

1. PIIRATUD TOOTEVASTUTUS

XIAOMI garanteerib, et tooted on garantiiperioodi jooksul tavapärasel kasutamisel ja kasutamisel kasutusjuhendi kohaselt vabad materjali ja töö vigadest.

Õigusaktidega ette nähtud garantiiperioodid ja tingimused on toodud asjakohastes kohalikes õigusaktides. Tarbijatele pakutavate täiendavate garantiide kohta leiab lisateavet Xiaomi ametlikult veebisaidilt <https://www.mi.com/en/service/warranty/>.

Xiaomi tagab esialgselt ostjale, et Xiaomi toode on tavapärasel kasutamisel ja üleval nimetatud perioodi jooksul vaba materjali ja töö defektidest.

Xiaomi ei garanteeri toote katkematumat või tõrgeteta tööd.

Xiaomi ei vastuta kahjude eest, mille põhjuseks on toote kasutusjuhendite mitte järgimine.

2. PARANDUSMEETMED

Riistvara defekti tuvastamisel ja kehtiva nõude saamisel garantiiperioodil, Xiaomi kas 1) parandab toote tasuta, 2) asendab toote või 3) hüvitab toote maksumuse, välja arvatud võimalikud saatekulud.

3. KUIDAS KASUTADA GARANTIITEENUST

Garantiiteenuse kasutamiseks tuleb toode, selle originaalpakend või sarnast kaitset tagav pakend tagastada Xiaomi poolt määratud aadressile. Välja arvatud kui kohaldatav seadus ütleb teisiti, võib Xiaomi nõuda ostutõendit ja/või garantiiteenuse saamiseks registreerumist.

4. VÄLISTUSED JA PIIRANGUD

Kui Xiaomi ei ole öelnud teisiti, kehtib see piiratud garantii ainult Xiaomi poolt või jaoks toodetud tootele, mis on tuvastatav kaubamärkide, kaubanduslike nimetuste „Xiaomi“ või „MI“ logo järgi.

Piiratud garantii ei kehti a) kahjudele mille põhjuseks on loodusõnnetused, nt pikselöögid, tornaadod, üleujutused, tulekahjud, maavärinad või muud välised põhjused; b) hooletus; c) kaubanduslik kasutamine; d) toote muutmine või kohandamine; e) kasutamine koos mitte-Xiaomi toodetega; f) õnnetused, väärkasutus või valesti kasutamine; g) toote kasutamine väljaspool lubatud või ettenähtud kasutust Xiaomi juhiste järgi või kasutamine vale pinge või toiteallikaga; või h) hooldus (sh uuendused ja laiendused) mille on teostanud isik, kes ei ole Xiaomi esindaja.

Seadmele või seadmes hoitavate andmete, tarkvara või muude materjalide varundamise eest vastutab kasutaja. On väga tõenäoline, et seadme andmed, tarkvara või materjal läheb teeninduse käigus kaduma ja Xiaomi selliste kahjude või kaotuste eest ei vastuta.

Ühelgi Xiaomi edasimüüjal, esindajal või töötajal ei ole lubatud selle piiratud garantii muutmine, pikendamine või täiendamine. Kui mõni garantiitingimus osutub õigusvastaseks või jõustamatuks, siis ei mõjuta see ülejäänud garantiitingimuste, kehtivust või jõustatavust.

Kui õigusaktid ei määra teisiti või kui Xiaomi ei ole lubanud teisiti, on müügijärgsed teenused piiratud algupärase ostukoha riigi või piirkonnaga.

Antud garantiid ei laiene toodetele, mille importimisel ei järgitud kehtivaid reegleid ja/või mis ei ole Xiaomi poolt toodetud ja/või mis ei ole hangitud Xiaomi poolt või ametlikult edasimüüjalt. Kohaldatavale õiguse alusel võivad teile olla kättesaadavad toote teile müünud mitteametliku edasimüüja garantiid. Seetõttu soovib Xiaomi ühendust võtta toote müünud edasimüüjaga.

Antud garantiid ei kehti Hong Kongis ja Taiwanis.

5. KAUSSED TAGATISED

Kui kohaldatava õigusega ei ole selline piirang välistatud, siis kehtivad kõik kaussed tagatised (sh garantiid müüdavusele või sobilikkusele teatud eesmärgiks) selle piiratud garantiiga võrdsel ajaperioodil. Teatud kohtualluvused ei luba kausse tagatise kestvuse piiramist ja sellisel juhul ülevalnimetatud piirang ei kehti.

6. KAHJUDE PIIRANG

Välja arvatud kohaldatava õigusega keelatud ulatuses, ei vastuta Xiaomi kahjude eest mille põhjuseks oli õnnetus, otsene, kaasnev või tulemuslik kahju, muu hulgas ka mitte kaotatud tulu, sissetuleku või andmete eest, kahjustuste eest mille põhjuseks on otsese või kaudse tagatise, tingimuse või muu õigusliku kontseptsiooni rikkumine, või kui Xiaomi ei ole selliste kahjude võimalikkusest teavitatud. Teatud kohtualluvused ei luba kaasnevate, tulemuslike või eriliste kahjude välistusi ja sellisel juhul ülevaltoodud piirangud ja välistused teie suhtes kehtida ei pruugi.

7. XIAOMI KONTAKTID

Kliendid saavad külastada veebisaiti: <https://www.mi.com/en/service/warranty/> Müügijärgse teeninduse kontaktisik võib olla ükskõik milline isik Xiaomi ametlikus teenindusvõrgus, Xiaomi ametlik edasimüüja või tooted teile müünud isik. Kahtluste korral võtke ühendust Xiaomi poolt määratud asjakohase isikuga.